



Catálogo 2026



EDIÇÃO

Catálogo - 1º edição - JAN 2026 - revisão 1.0

DATA

Impressão do catálogo: Janeiro 2026.

SOBRE O CATÁLOGO

Os produtos apresentados neste catálogo podem sofrer modificações sem aviso prévio.

Todos os direitos são reservados a Esterni®.

Qualquer forma de uso, distribuição, reprodução ou publicação deste conteúdo é terminantemente proibida, estando sujeita a infrator às penalidades legais, de acordo com a lei 9610/98.

Todas as imagens: ilustrativas.

Agradecemos a AMOWA Design e os nossos colaboradores pelo compromisso, esmero e excelência em desenhar e fabricar os nossos produtos, e aos nossos clientes pela confiança.



Claude Monet

Camille Monet em um banco de jardim (1873)

O nosso objetivo é criar elementos de mobiliário urbano que possam servir um dia de inspiração ou que possam exercer a funcionalidade deles agregando beleza ao ambiente onde são posicionados.

O ambiente externo e a paisagem têm um enorme impacto na nossa vida e a beleza do ambiente externo é tão importante quanto a beleza dos ambientes internos onde vivemos e trabalhamos.

Existem paisagens maravilhosas que dispensam qualquer embelezamento, mas tem áreas urbanas ou ambientes externos que necessitam de embelezamento para que possam ser mais agradáveis, funcionais e estimulantes.

O mobiliário urbano é aquele objeto que permite criar certas funcionalidades no ambiente urbano, mas que deveria ajudar também a criar este embelezamento, facilitar a convivência ou simplesmente permitir um merecido descanso ou um momento de reflexão e contemplação.

Os artistas ao longo do tempo souberam celebrar e imortalizar estes momentos.



É a nova marca de mobiliário urbano com design italiano. Suas peças são inteiramente fabricadas no Brasil pela **Technomast** e desenhadas por vários designers nacionais e internacionais entre os quais destaca-se a **Amowa** design e tem o objetivo de definir uma nova tendência de mercado, criando linhas completas para o embelezamento urbano.

Para isto se aliou com designers de grande experiência e começou a criar linhas de produtos com design e funcionalidade diferenciada, tentando trabalhar na linearidade, na simplicidade e na qualidade de materiais e acabamentos. Todas as nossas linhas partem sempre do desenho do poste por ser ele o elemento mais impactante visualmente e ao qual no passado nunca se deu a devida importância. Alguns postes são pontos de luz completos, mas a maioria pode hospedar luminárias disponíveis no mercado, não sendo nos fabricantes de luminárias.



Empresa metalúrgica de origem italiana, fundada no Brasil em 2006. A sua principal atividade é a fabricação de postes e torres metálicas e de fibra (PRFV) para as mais variadas aplicações, principalmente iluminação. A fábrica da Technomast encontra-se em Campo Largo, região metropolitana de Curitiba e dispõe das mais avançadas tecnologias de produção para atender estes mercados. Em 2020 decidiu criar a **ESTERNI**®, marca dedicada ao mercado do mobiliário urbano.

MATERIAIS

Aço

O aço é fundamental para muito de nossos produtos e é sempre protegido por galvanização e/ou metalização. A combinação com pintura eletrostática a pó oferece a melhor proteção contra corrosão, superando os métodos quando utilizados separadamente. Utilizamos o sistema Duplex (aço metalizado e pintura) com a finalidade de oferecer um alto desempenho na proteção do aço contra a corrosão, aumentando a vida útil do mesmo e reduzindo os custos de manutenção para o usuário final. Estudos indicam que a corrosão espontânea no aço metalizado com pintura eletrostática é praticamente inexistente.

Aço Inoxidável

Para necessidades de alta resistência e durabilidade, utilizamos aço inoxidável em produtos e peças, incluindo os materiais de conexão. O padrão é o AISI 304, mas em ambientes mais exigentes, usamos o AISI 316. A composição química desses aços forma uma camada passiva que protege contra a corrosão, resistindo a ambientes atmosféricos, industriais, águas residuais e diversos sais. As superfícies podem ser polidas ou escovadas, conferindo alta qualidade e durabilidade com mínima manutenção.

Liga de Alumínio

Para alguns itens de mobiliário urbano usamos moldes, chapas ou perfis de liga de alumínio, que oferecem alta resistência à corrosão sem necessidade de tratamento adicional. A resistência mecânica do produto é elevada. Os produtos são anodizados para preservar a cor natural do alumínio e, se necessário, podem receber pintura eletrostática a pó.

Madeira

A madeira é um material natural, flexível e resistente, com um toque agradável e envelhecimento único. Para nosso mobiliário urbano utilizamos exclusivamente a madeira Cumaru, que atende aos mais altos padrões de qualidade e é certificada. O Cumaru é uma madeira nobre, conhecida por sua durabilidade, resistência e alta densidade. Sua longevidade, que varia de 60 a 100 anos, e sua resistência a condições climáticas severas tornam-na ideal para uso tanto em áreas internas quanto externas. Apesar de sua dureza e densidade, o Cumaru é utilizado em aplicações mais delicadas devido à sua textura variável de média a fina, proporcionando um acabamento impecável.

Vidro

O vidro é um dos materiais mais tradicionais na arquitetura, comparativamente superior aos plásticos em resistência a riscos e facilidade de manutenção. Não envelhece facilmente e é resistente a danos. Em abrigos de ônibus, utilizamos vidro temperado ou laminado nas paredes laterais e traseiras, garantindo segurança e durabilidade.

Laminado de Alta Pressão (HPL)

Composto de 60% papel e 40% resina, o HPL é resistente a danos mecânicos, geada, calor, umidade e vapor, e não corrói.

Resysta®

Resysta® é um material durável, resistente ao sol, chuva e água salgada, composto por 60% de casca de arroz, 22% de sal e 18% de óleo mineral. Assemelha-se à madeira, mas sem suas desvantagens, exigindo pouca manutenção e sendo resistente a insetos, mofo e rachaduras. É reciclável e sustentável, usado em mobiliário urbano com perfis vazados que podem ser reforçados com aço.



NOSSA FÁBRICA

A Esterni orgulha-se de apresentar a sua área fabril, que se estende por mais de 40.000m², situada na charmosa cidade de Campo Largo, no Paraná. Este amplo espaço nos permite manter um ambiente de produção eficiente e organizado, garantindo a alta qualidade dos nossos produtos.

Contamos com um corpo técnico especializado, que utiliza os mais avançados softwares do mercado para desenvolver e aprimorar nossos projetos. Essa expertise tecnológica nos permite oferecer soluções inovadoras e personalizadas em mobiliário urbano, atendendo às necessidades específicas de cada cliente com precisão e excelência.

Além disso, nossa fábrica está equipada com equipamentos de primeira linha, fundamentais para a fabricação de produtos robustos e duráveis. Investimos constantemente em tecnologia de ponta para assegurar que cada peça produzida reflita os altos padrões de qualidade pelos quais a Esterni é reconhecida.

Combinando uma infraestrutura de vanguarda, uma equipe técnica altamente qualificada e um compromisso inabalável com a qualidade, a Esterni se posiciona como uma referência no setor de mobiliário urbano. Nossa missão é transformar espaços públicos em ambientes mais funcionais e agradáveis, contribuindo para o bem-estar das comunidades.



ÍNDICE

08

ADHARA

Balizador | Banco | **Cerca** | Floreira | **Lixeira** | Poste
Bicicletário | Cinzeiro

34

NAOS

Balizador | Banco | **Cerca** | Bicicletário | **Lixeira**
Poste | **Cinzeiro**

14

ALUDRA

Banco | **Cerca** | Floreira | **Lixeira** | Poste | **Cinzeiro**
Bicicletário | Ponto de informação | **Ponto ônibus**

42

MISAN

Banco | **Lixeira** | Poste

22

BETRIA

Balizador | Banco | **Cerca** | Floreira | **Lixeira** | Poste
Cinzeiro

46

S. PARK

Banco

26

CAPELLA

Balizador | Banco | **Cerca** | Floreira | **Lixeira** | Poste
Ponto de ônibus

50

VEGA

Lixeira | Poste | **Mesa** | Poste com mesa

32

ARENA

Banco





ADHARA

Balizador | Banco | **Cerca** | Floreira | **Lixeira** | Poste | **Bicicletário** | Cinzeiro

ADHARA

**Linha de produtos simples, linear,
indicada para áreas que não requerem
uma iluminação intensa mas sim uma
iluminação ambiente, mais soft, como
áreas de piscinas ou ambientes mais
reservados.**



Cores disponíveis

RAL 6009

RAL 9005

RAL 7016

RAL 7024

RAL 9003





Balizador e Cinzeiro

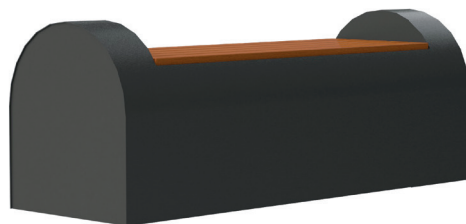

Banco



Cerca

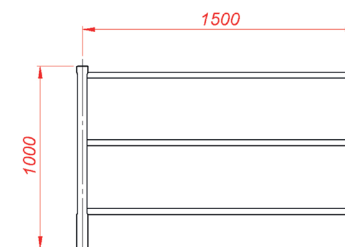
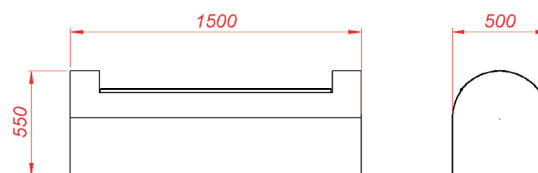
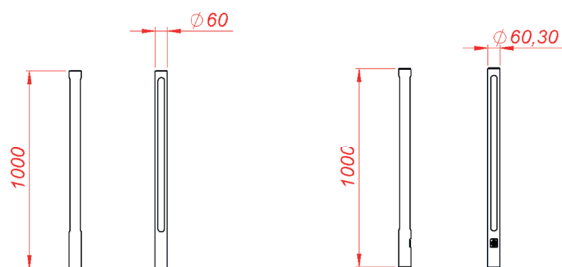



Floreira

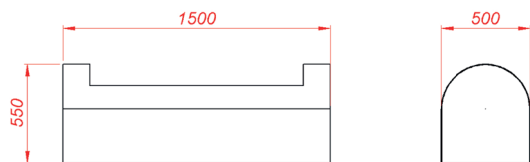

Lixeira de Piso

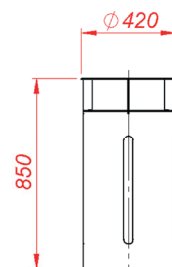

Lixeira Suspensa

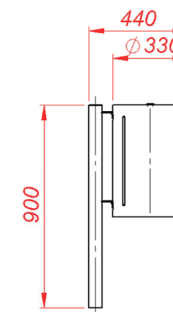



Bicicletário W



Bicicletário N

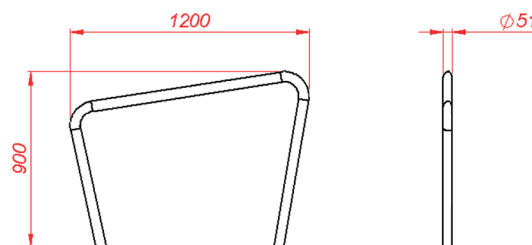
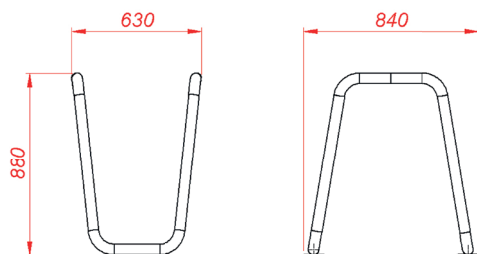

Poste

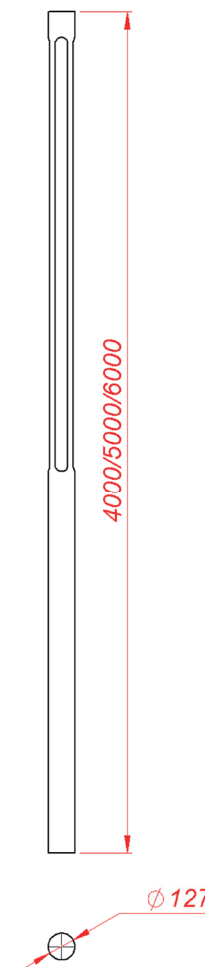

O poste é equipado com uma luminária LED de 18W embutida no topo dele, gerando um interessante jogo de luz através das frestas do poste, particularmente aconchegante se disposto no ambiente junto com os balizadores que também proporcionam manchas de luz no piso.





Banco | **Cerca** | Floreira | **Lixeira** | Poste | **Bicicletário**
Cinzeiro | **Ponto de informação** | Ponto de ônibus

ALUDRA

Uma linha de produtos bem ampla e que foi desenhada partindo da ideia de linearidade, robustez e design moderno.



Cores disponíveis

RAL 6009

RAL 9005

RAL 7016

RAL 7024

RAL 9003





Banco com encosto



Banco sem encosto



Cerca

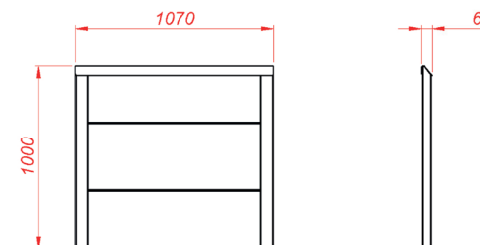
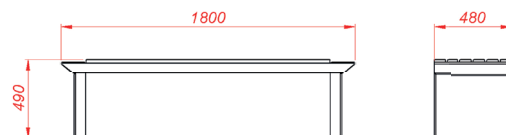
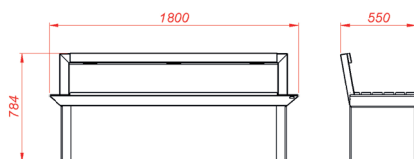

versões com e sem encosto

Os ângulos bem definidos são característicos de todas as peças e a linguagem é bem harmoniosa. São produtos que impõem a própria presença e definem o ambiente circunstante. Tem espaço para eventuais customizações desejadas pelos clientes.



Lixeira de Piso

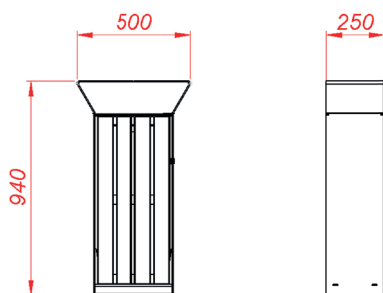

Lixeira Suspensa

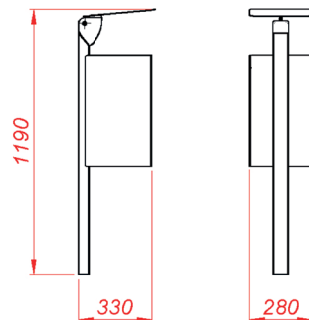

Cinzeiro

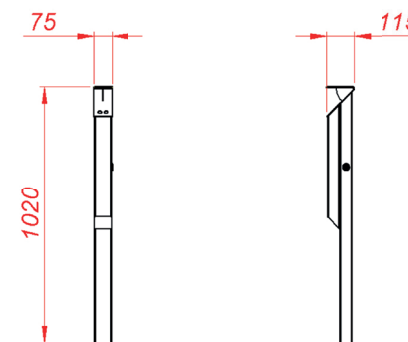

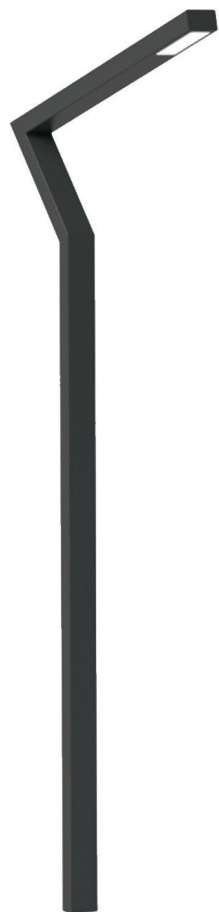

Poste

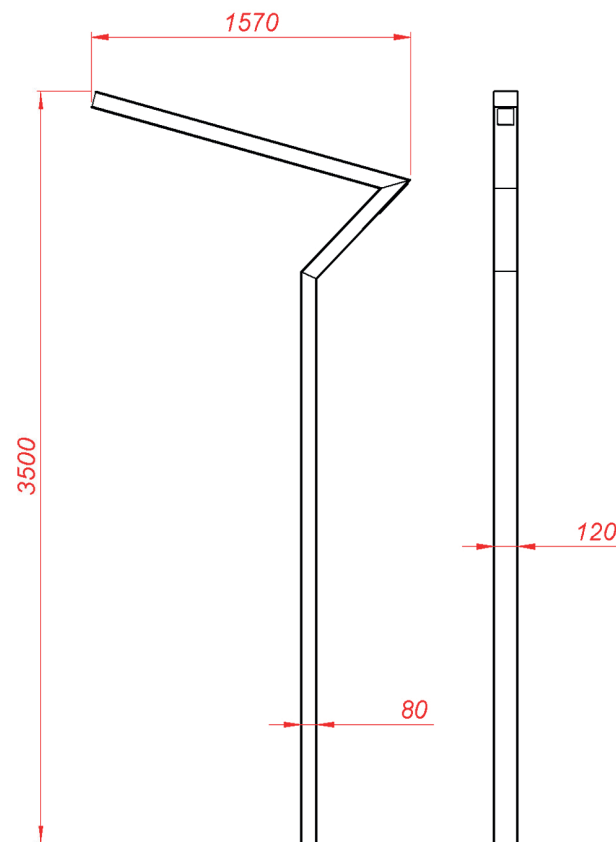

Protetor de árvore

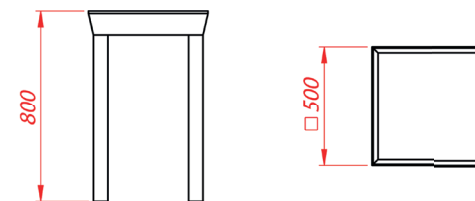

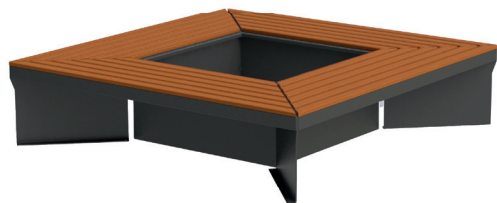

Banco floreira



Ponto de ônibus



Ponto de Informação

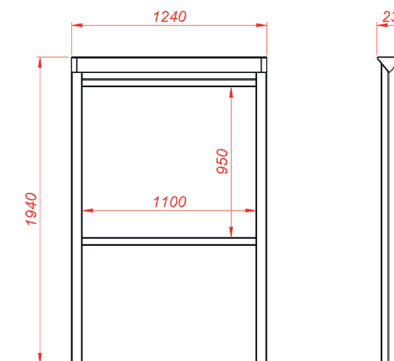
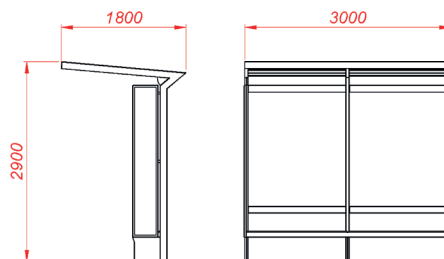
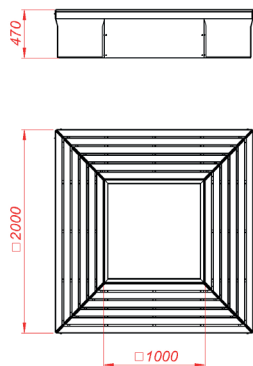



Floreira

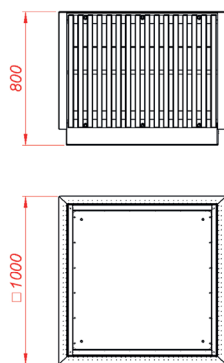

Bicicletário I

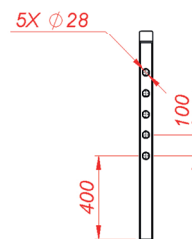

Bicicletário N

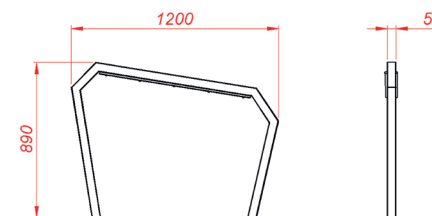





 **BETRIA**

Balizador | Banco | **Cerca** | Floreira | **Lixeira** | Poste | **Cinzeiro**

BETRIA

**A alma campestre na cidade.
Uma linha sutil e sofisticada,
moderna e retro, do campo
e da cidade.**



Cores disponíveis

RAL 6009

RAL 9005

RAL 7016

RAL 7024

RAL 9003





Balizador e Cinzeiro



Banco



Cerca

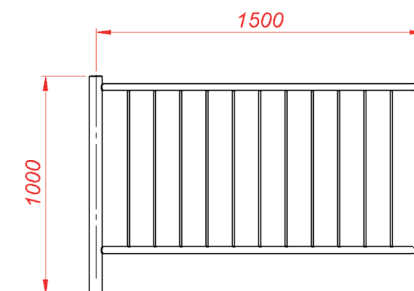
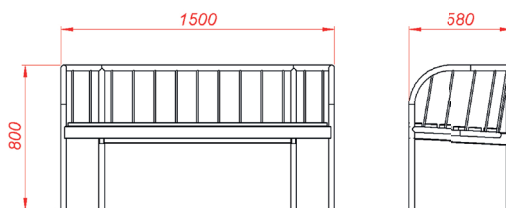
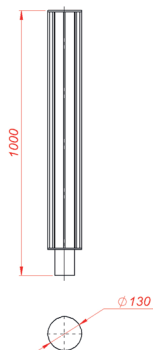

Ideal para ambientes que requerem um design minimalista e um baixíssimo impacto visual.

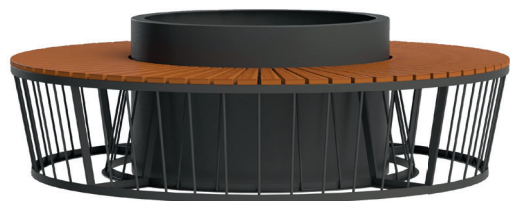

Banco floreira

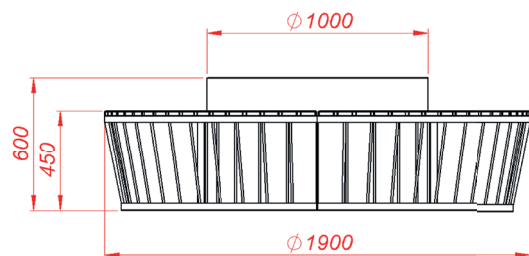

Lixeira

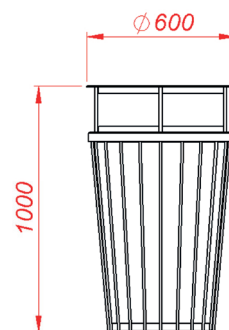

Poste

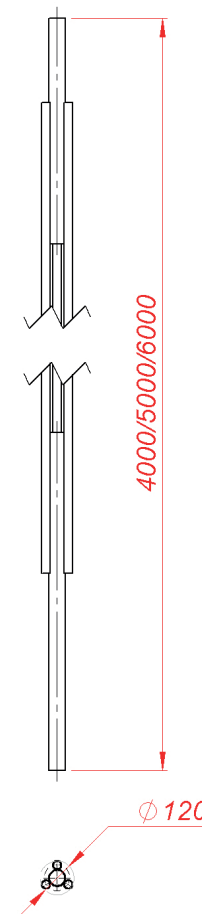

O poste em alumínio pintado na cor escolhida pelo cliente está equipado com luminária, que pode ser escolhida no mercado com o design e a performance que necessita o ambiente, podendo chegar a ter um bom nível de iluminação e uniformidade.



CAPELLA

Balizador | Banco | Cerca | Floreira | Lixeira | Poste | Ponto de ônibus

CAPELLA

Linha mais “retrô”, com contornos mais arredondados e um desenho mais tradicional.



Cores disponíveis

RAL 6009

RAL 9005

RAL 7016

RAL 7024

RAL 9003





Balizador



Banco com encosto

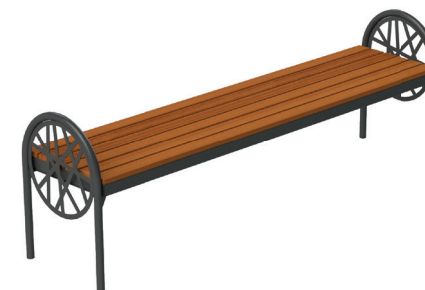

Banco sem encosto

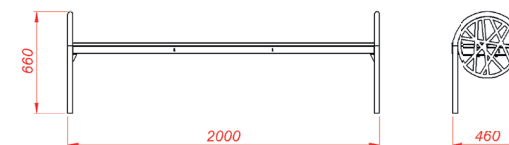
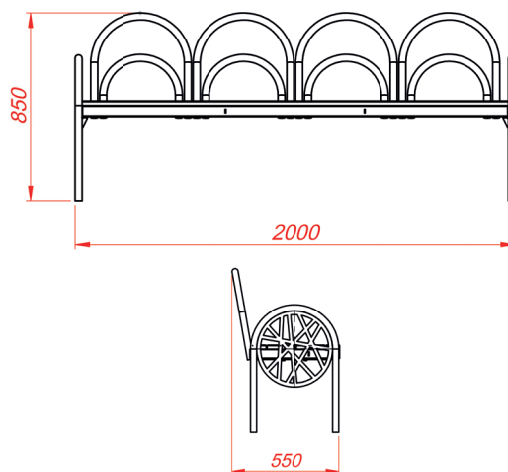
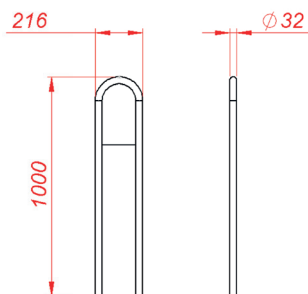

Também nos círculos pode ser desenhado um logo ou um desenho símbolo do local e os detalhes e assentos dos bancos são em madeira Cumaru tratada.



Floreira



Lixeira

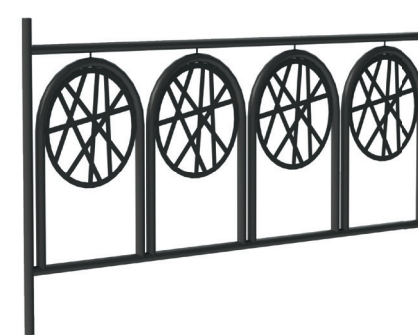

Cerca

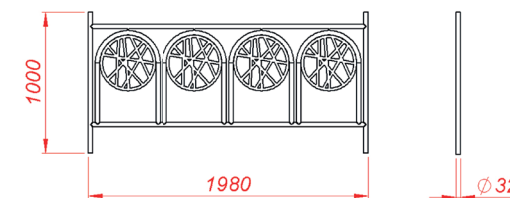
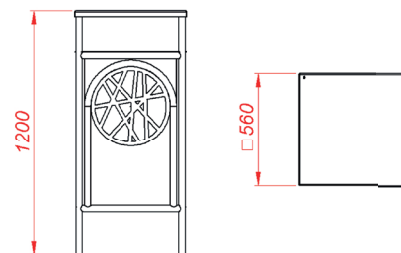
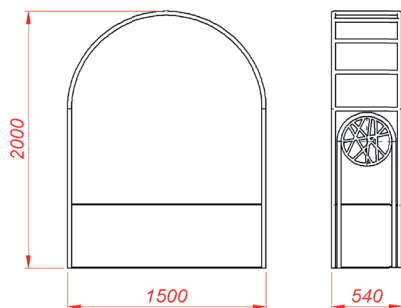



Poste

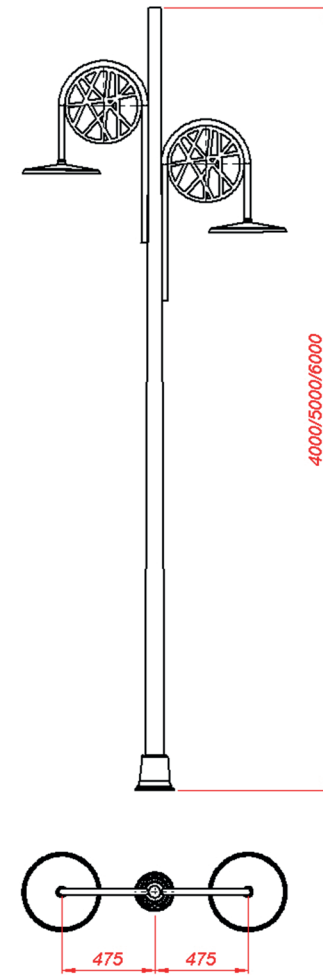

Poste em aço e alumínio, podendo ser simétrico com duas luminárias ou assimétrico, com uma luminária.



Ponto de Ônibus

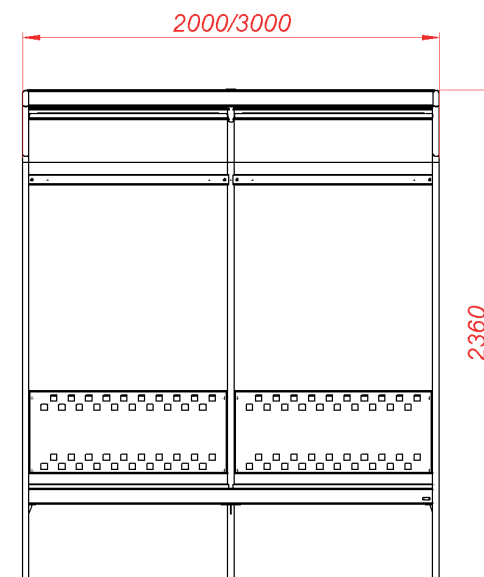
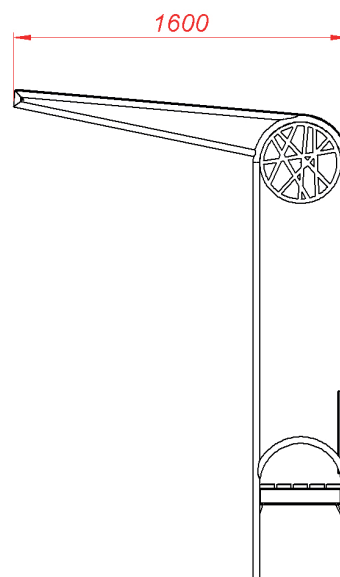

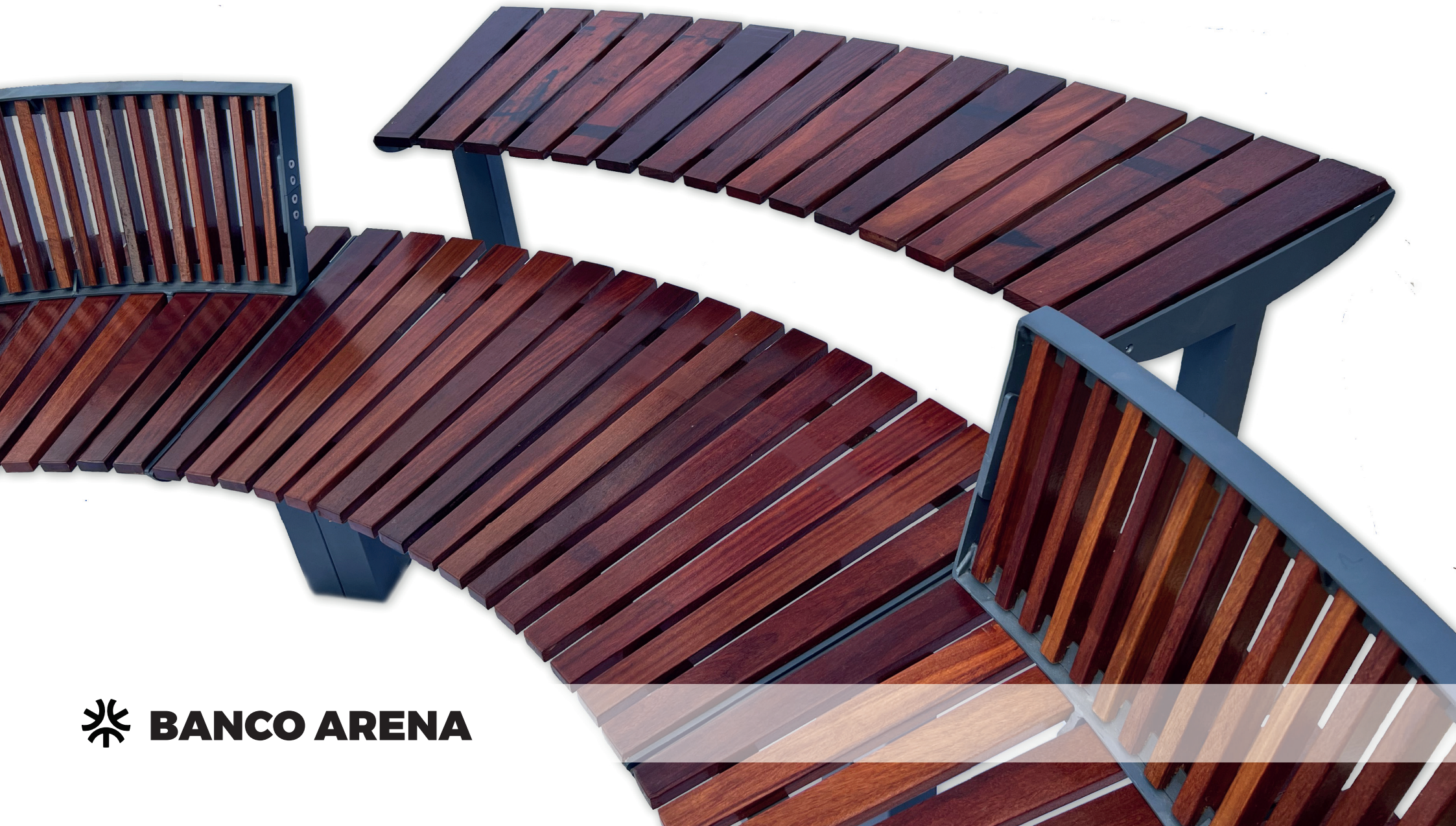

 **BANCO ARENA**

BANCO ARENA



Banco ARENA

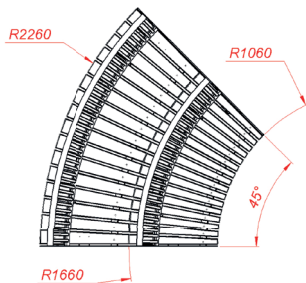
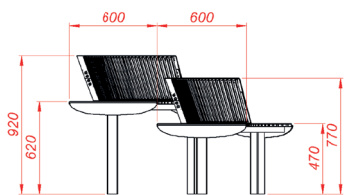



Balizador | Banco | **Cerca** | Bicletário | **Lixeira** | Poste | **Cinzeiro**

NAOS

Uma linha com desenhos discretos, curvas suaves e ângulos bem definidos. Fabricada em três diferentes tipos de acabamentos, adapta-se a qualquer ambiente, moderno, elegante ou lúdico na versão “Colours”.



Cores disponíveis

RAL 6009

RAL 9005

RAL 7016

RAL 7024

RAL 9003

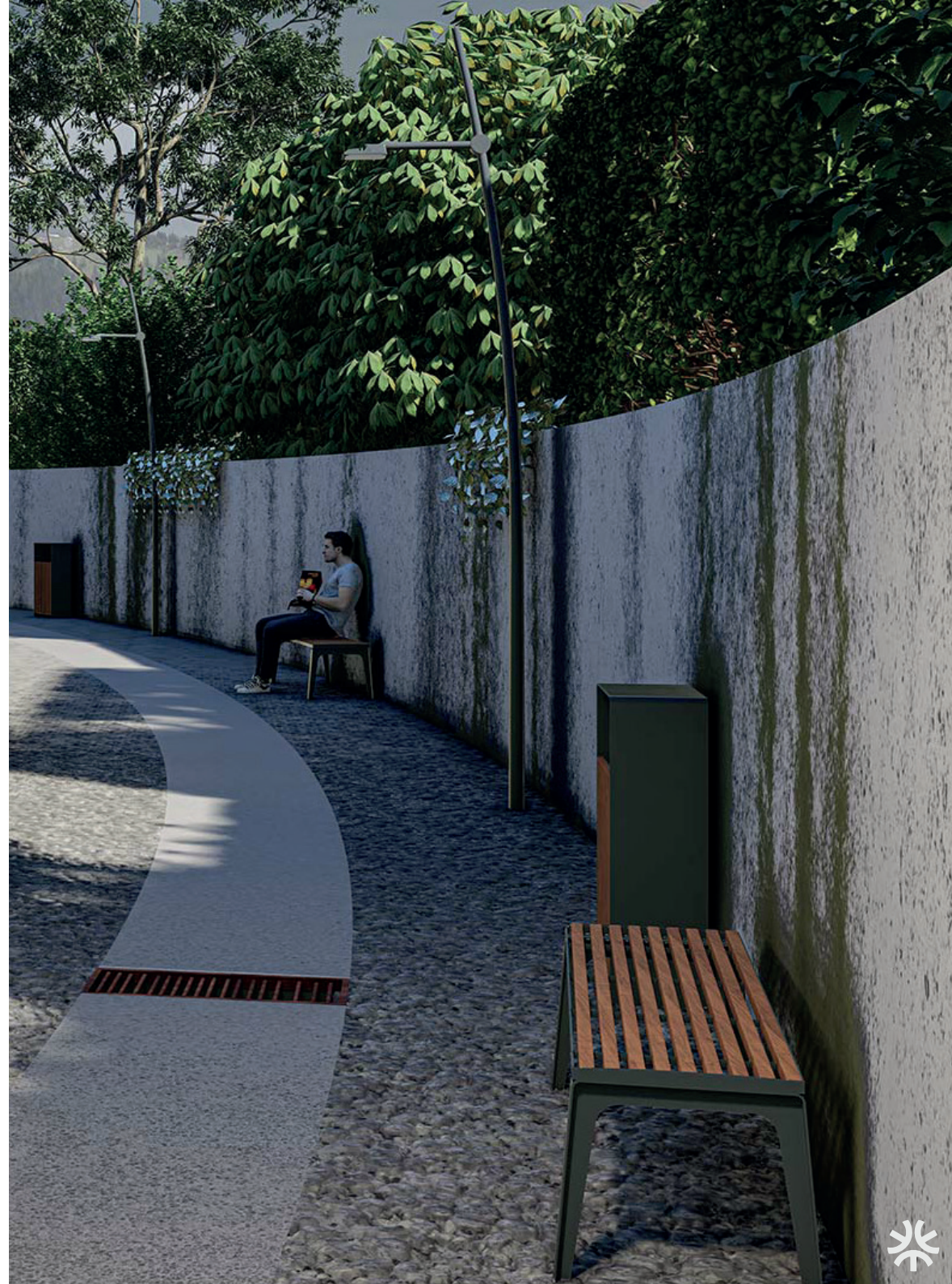



Banco com encosto



Banco sem encosto



Banco unitário

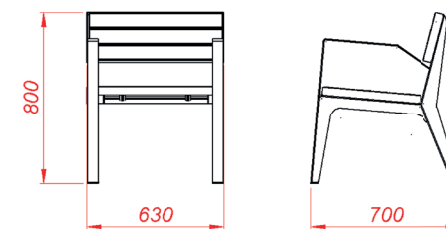
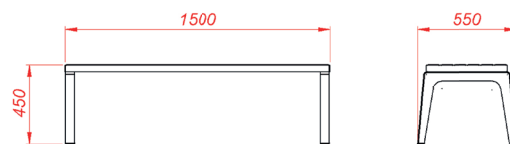
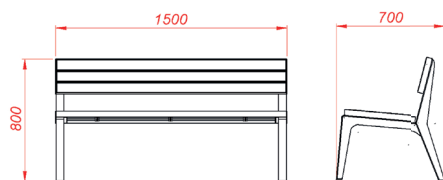



Lixeira



Cerca



Bicicletário

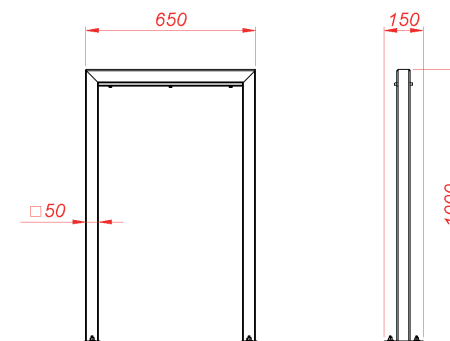
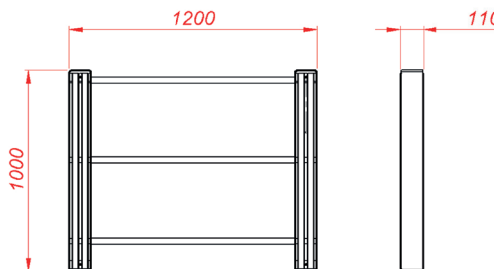
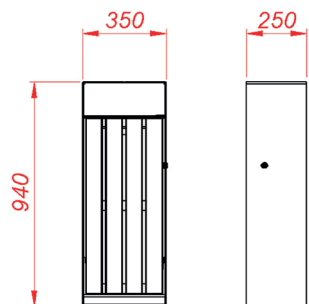



Poste

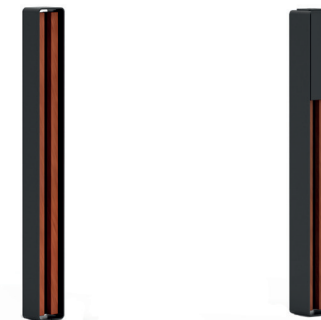
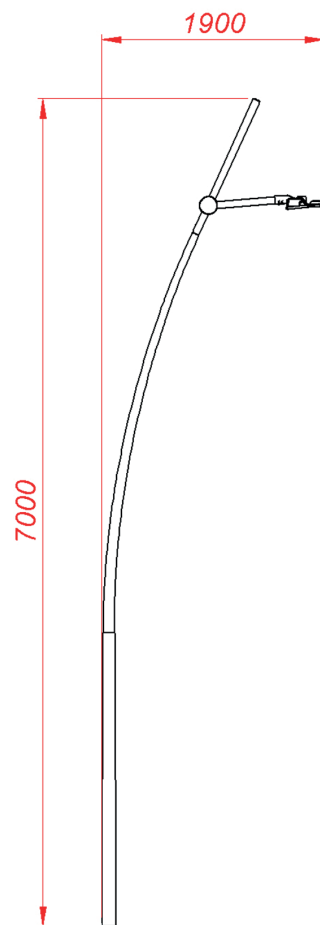

Balizador e Cinzeiro

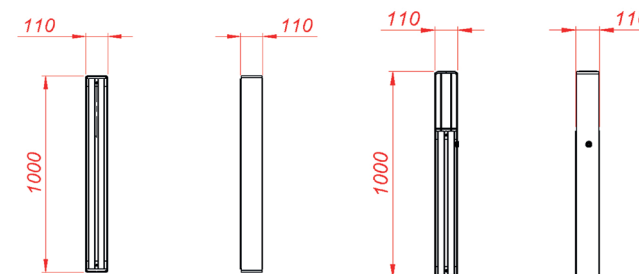

A versão com madeira confere um ar mais elegante das três, adaptando-se a qualquer ambiente.



Banco com encosto



Banco sem encosto



Banco unitário



Cinzeiro e Balizador



Lixeira

Versão Metal.



Cerca



Banco com encosto



Banco sem encosto



Banco unitário



Cinzeiro e Balizador



Lixeira



Cerca

Modelo pode ser desenvolvido em várias cores e desenhos
Em aço ou HPL.





MISAN

Uma linha sofisticada e imponente, ideal para valorizar ambientes amplos com um design moderno e impactante.



Cores disponíveis

RAL 6009

RAL 9005

RAL 7016

RAL 7024

RAL 9003





Banco



Lixeira

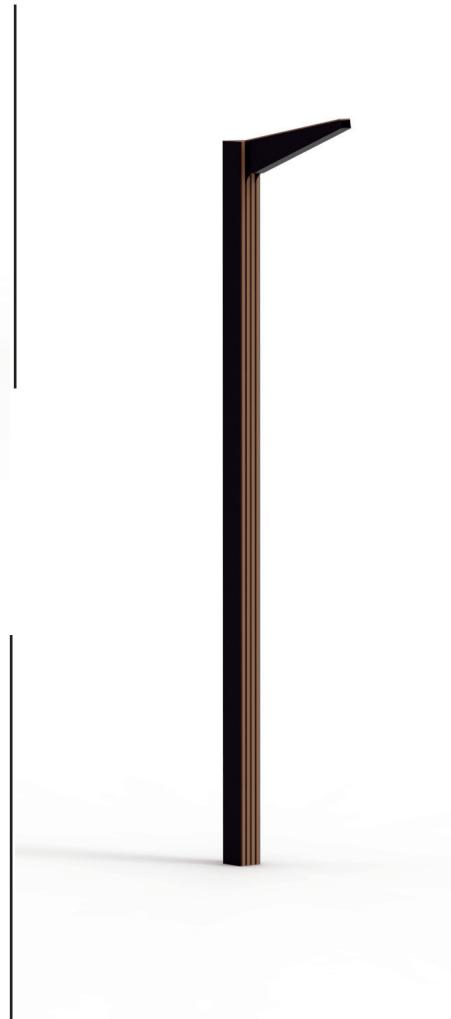

Poste

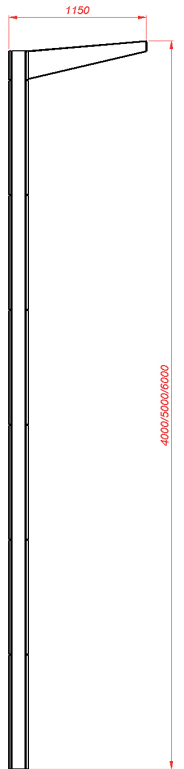
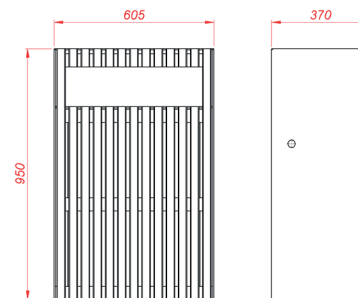
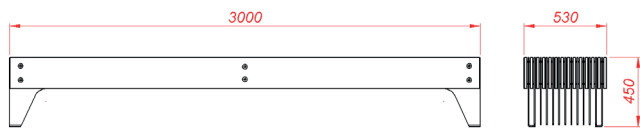



TM
TECHNO MAST
POLITICA E DESIGN URBANO

esterni

amoua



 **S. PARK**

Banco

S. PARK

A fusão perfeita entre inovação e elegância para os espaços urbanos!

Fabricada com alumínio injetado e enriquecida com a nobreza da madeira Cumaru, a linha S.Park oferece um design moderno que transforma e redefine a estética das cidades.



Cores disponíveis

RAL 6009

RAL 9005

RAL 7016

RAL 7024

RAL 9003





Banco com encosto



Banco sem encosto

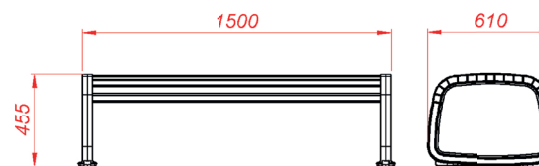
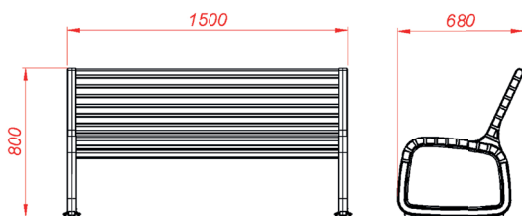



Banco unitário com encosto



Banco unitário sem encosto

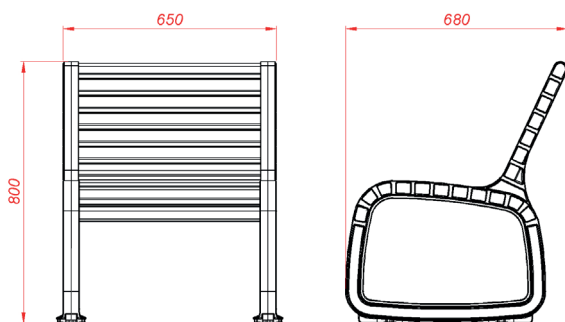



Lixeira | Poste | Mesa | Poste com mesa

VEGA

Uma linha moderna e minimalista,
perfeita para criar espaços acolhedores
e elegantes para encontros ao ar livre.



Cores disponíveis

RAL 6009

RAL 9005

RAL 7016

RAL 7024

RAL 9003





Mesa



Lixeira

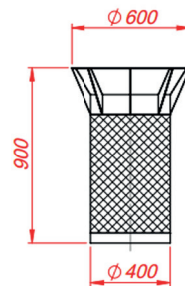
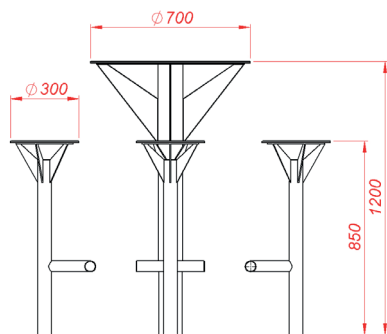
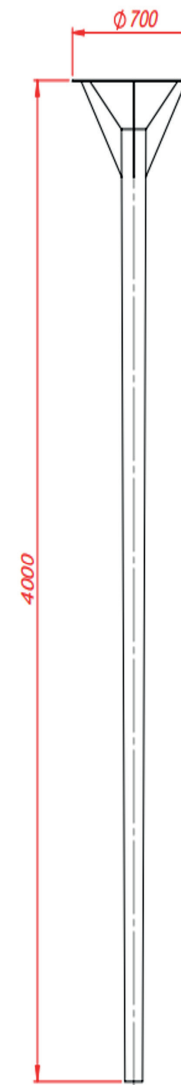



Poste com mesa





TABELA DE CORES

	Azul	Verde	Amarelo	Laranja	Vermelho	Roxo	Marron	Preto Cinza	Cinza Branco
Dark	RAL 5026	RAL 6009*	RAL 1027	RAL 2013	RAL 3001	RAL 4007	RAL 8016	RAL 9005	RAL 7016*
Softdark	RAL 5010	RAL 6037	RAL 1032	RAL 2010	RAL 3020	RAL 4006	RAL 8008	RAL 9017	RAL 7024
Luminous	RAL 5012	RAL 6038	RAL 1018	RAL 2017	RAL 3024	RAL 4010	RAL 8023	RAL 9023	RAL 7046
Light	RAL 5015	RAL 6018	RAL 1023	RAL 2003	RAL 3028	RAL 4008	RAL 8004	RAL 9006	RAL 7047
Soft Light	RAL 5024	RAL 6027	RAL 1015	RAL 2012	RAL 3014	RAL 4009	RAL 8025	RAL 9003*	RAL 9010

* Cores padrão de estoque demais opções sob consulta

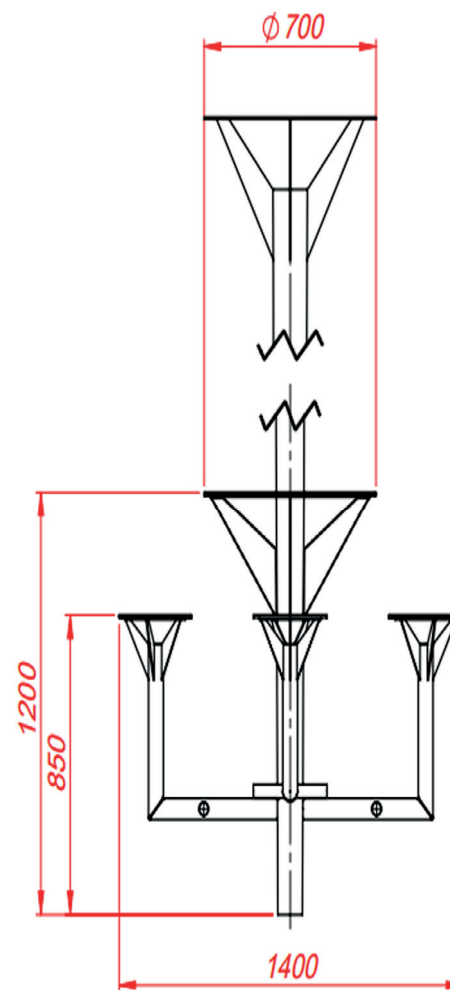
Tabela ilustrativa



